

# DAIKIN

## Altherma 3 M



### PAC SYSTÈME MODULE

POMPES À CHALEUR EFFICIENTES AVEC SYSTÈME

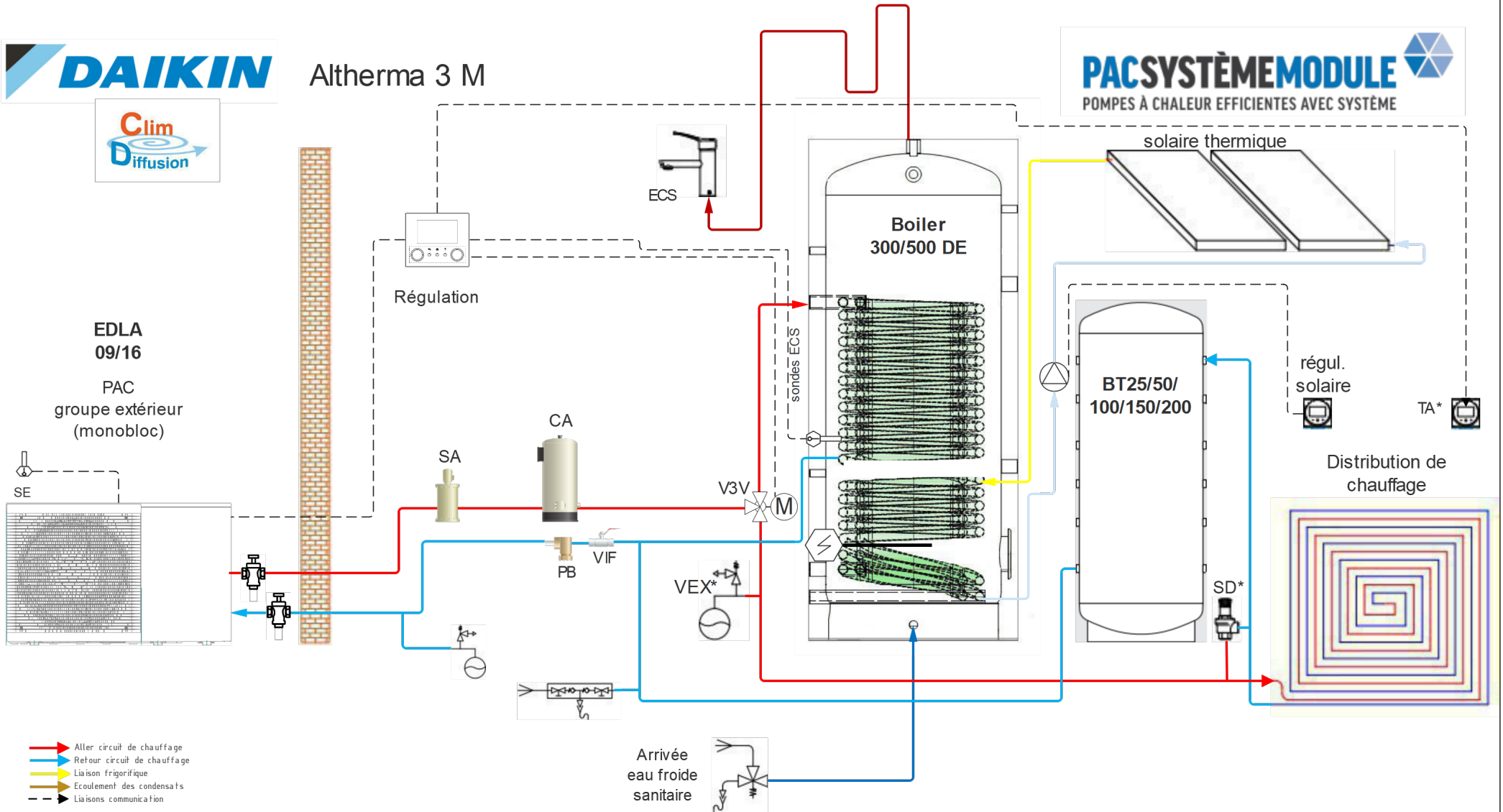

- Aller circuit de chauffage
- ← Retour circuit de chauffage
- Liaison frigorifique
- Ecoulement des condensats
- - - Liaisons communication

\* : élément optionnel, uniquement si nécessaire.

SA : Séparateur d'Air  
VI : Vanne d'isolement  
VIF : Vanne d'isolement filtre  
PB : Pot à boue  
SE : Sonde extérieure  
VEX\* : Vase d'expansion  
SD\* : Soupape différentielle  
TA\* : Thermostat d'ambiance  
TS\* : Thermostat de sécurité  
CA\* : Chauffage d'Appoint

**IMPORTANT:** L'intégration hydraulique présente est une représentation schématique de principe des composants essentiels au PAC Système Module. Toutefois il peut manquer certains éléments de sécurité, de maintien de pression ou de maintenance tels que vannes d'isolement, vannes d'équilibrage, vases d'expansion... Ce document n'est qu'une aide à la planification et ne vous exonère en aucun cas d'une exécution dans les règles de l'art.

Schéma n° 7-2-PSM7-2-3M  
Révision : 004/21  
Dessiné par : YM  
Date : 12/08/2021